

Parete aspirante tipo NFT Con filtro a labirinto tipo LV

Descrizione

Parete aspirante NFT con filtro a labirinto tipo LV, indicata per applicazioni di smerigliatura.

La parete aspirante con frontale a labirinto è particolarmente adatta anche per operazioni di verniciatura a spruzzo poco intensive.

La parete aspirante è realizzata in lamiera di acciaio galvanizzato e viene fornita assemblata. Il frontale a labirinto è indicato per tutti i tipi di polveri grossolane, verniciatura, colla, poliestere ecc. ed è costruito in modo da poter essere facilmente smontato per le operazioni di pulizia. Di conseguenza i costi di manutenzione per il materiale filtrante sono ridotti.

La parete aspirante NFT può essere fornita anche con filtro usa e getta (filtro a secco tipo Andrea).

Nel caso occorra una maggiore filtrazione è possibile montare nella parete un cestello con filtro sostituibile.

Sulla parete aspirata NFT è possibile montare delle piastre laterali incernierate con una larghezza di 600 mm.

La parete può essere utilizzata anche per aspirare fumo di saldatura e polvere.

Vantaggi

- Costruzione compatta
- Elevata filtrazione
- Manutenibilità
- Piastre laterali a sistema modulare (accessorio)

Accessori

- Piastre laterali
- Filtro a cestello con materiale filtrante sostituibile
- Presa serrandata automatica
- Condotto QF
- Elettroventilatore
- Modulo laterale parete/soffitto
- Set illuminante art. no. 9-001270
- Presa d'aria
- Controllo elettrico / automatico



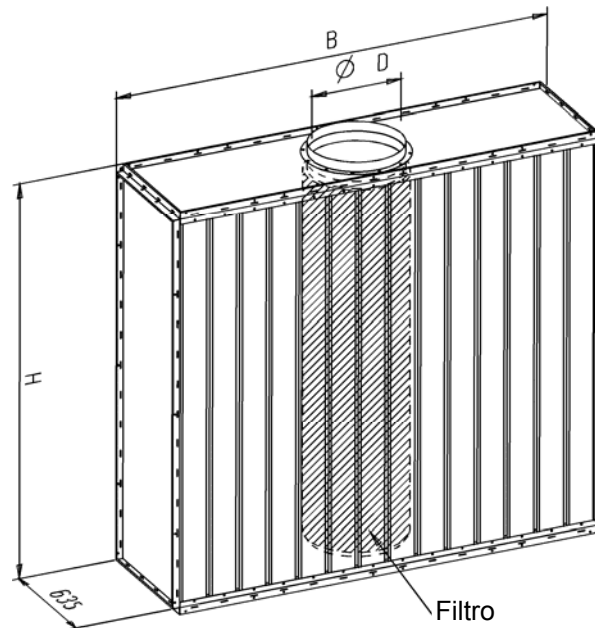

NFT 2000							
Tipo	Art.	H	B	ØD	m ³ /h a 0,5 m/s nell'apertura	Peso kg	*Perdita di pressione Pa min / max
LV 1515	9-40.0100	1570	1570	450 QF	4000	160	225 / 475
LV 1520	9-40.0200	1570	2170	450 QF	5800	200	250 / 500
LV 2015	9-40.0300	2020	1570	450 QF	5400	194	250 / 500
LV 2020	9-40.0400	2020	2170	450 QF	7500	225	450 / 700
LV 2025	9-40.0500	2020	2470	450 QF	8600	275	575 / 825
LV 2030	9-40.0600	2020	3070	2 x 450 QF	10700	375	250 / 500
LV 2530	9-40.0700	2470	3070	2 x 450 QF	13000	410	350 / 600
LV 3030	9-40.0800	3070	3070	2 x 450 QF	16400	440	550 / 800
LV 3040	9-40.0900	3070	4270	2 x 450 QF	23000	575	750 / 1000

* Filtro a secco: perdita di pressione PA 25 / 100
 * Filtro a cestello: perdita di pressione Pa 25 / 200

Accessori

Filtro a cestello (1 cestello/ diramazione di aspirazione)	
H	Art.
1570	9-363502
2020	9-363503
2470	9-363504
3070	9-363505

Ricambi

Panno filtrante	Art. 9-070000
Morsetto per panno filtrante	Art. 9-408362

KOMSA